

# 令和4年度 鳥取県中学校総合体育大会 バレーボール競技の部 (女子)

女子の部

会場 : 鳥取県立鳥取産業体育館

大会1日目 予選 試合開始 8:30

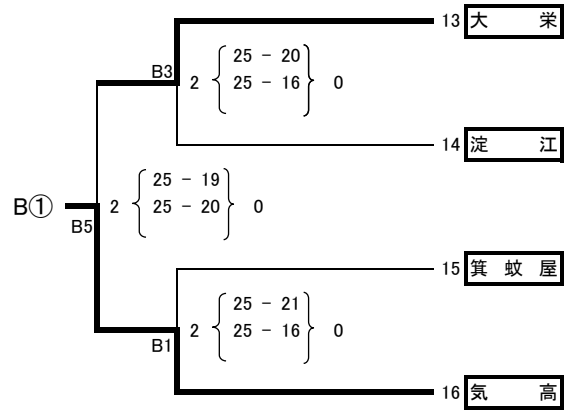
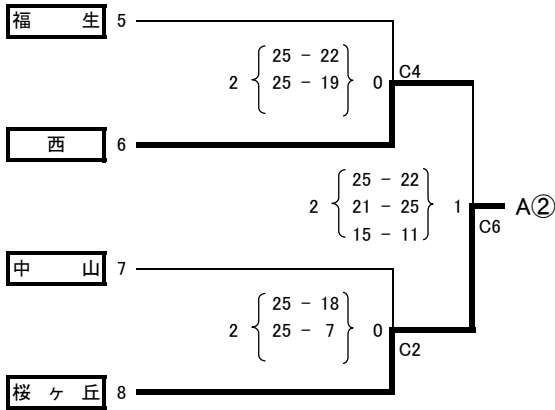
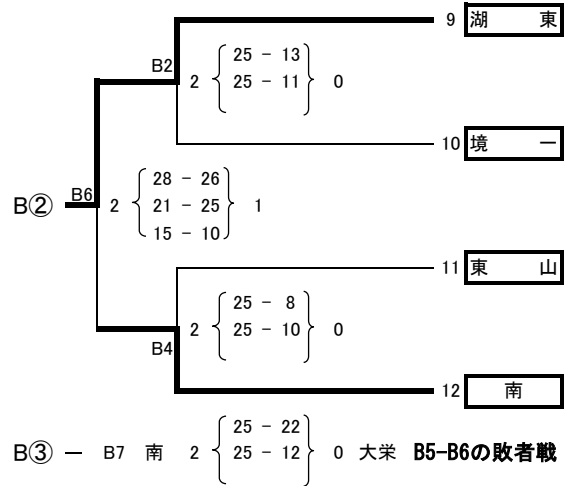
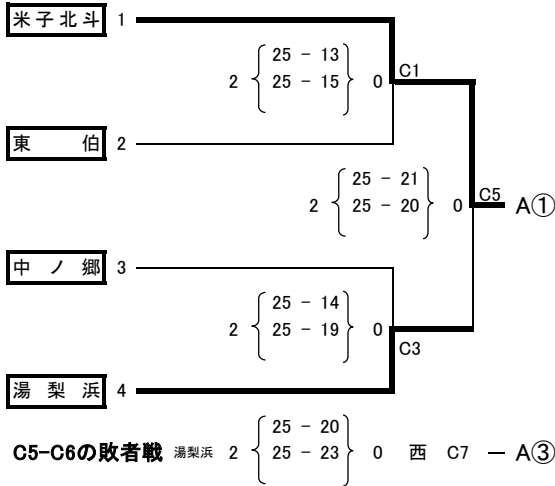

大会2日目 決勝リーグ 試合開始 8:30

|    |               |               |               |
|----|---------------|---------------|---------------|
|    | A① 米子北斗       | B③ 南          | A② 桜ヶ丘        |
| A① | -             | { - / - / - } | { - / - / - } |
| B③ | { - / - / - } | -             | { - / - / - } |
| A② | { - / - / - } | { - / - / - } | -             |

|    |               |               |               |
|----|---------------|---------------|---------------|
|    | B① 気高         | A③ 湯梨浜        | B② 湖東         |
| B① | -             | { - / - / - } | { - / - / - } |
| A③ | { - / - / - } | -             | { - / - / - } |
| B② | { - / - / - } | { - / - / - } | -             |

Cコート第1試合 : A① 対 B③  
Cコート第2試合 : A② 対 A1の敗者  
Cコート第3試合 : A② 対 A1の勝者  
Cコート第4試合  
優勝戦

Bコート第1試合 : B① 対 A③  
Bコート第2試合 : B② 対 B1の敗者  
Bコート第3試合 : B② 対 B1の勝者

☆予選トーナメントの生徒役員については、第1試合:各コート第2試合のチームから相互に出し合う。  
第2試合以降は、直前の試合の敗者チームから出す。但し、第7試合は第6試合の勝者が行う。  
☆決勝リーグは空きチームから出す。決勝戦は、各リーグの2位チームから相互に出し合う。  
☆ベンチに入ることのできるものは、監督(1), コーチ(1), マネージャー(1)選手(12)とする。  
☆監督、コーチ、マネージャーはマークをつけること。