

○男子学校对抗 (B・T)

○第1日目(6/5) B・T101~304  
 ○第2日目(6/6) B・T401~501  
 z

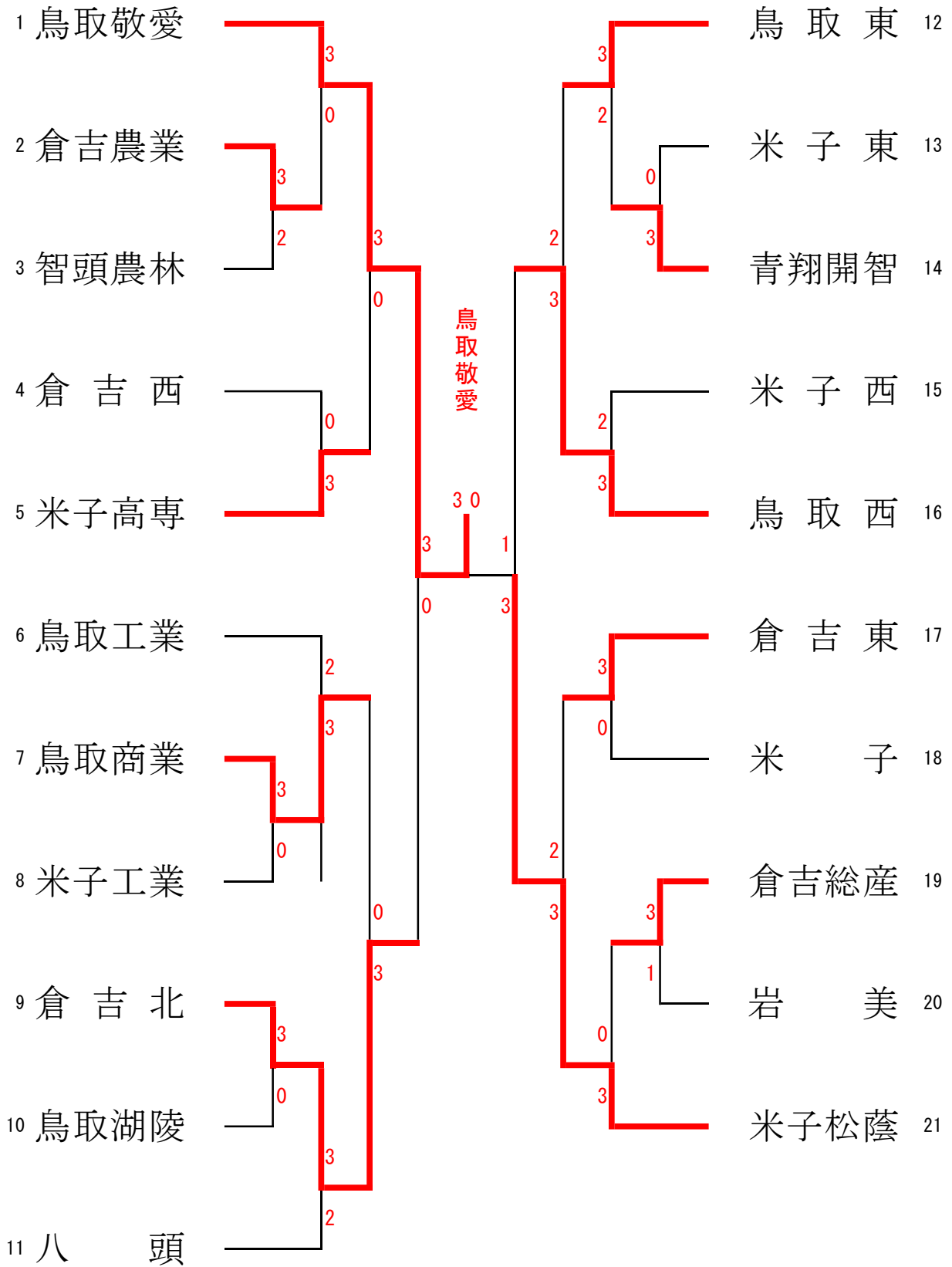

○女子学校対抗 (G・T)

○第1日目(6/5)

○第2日目(6/6)

予選リーグ2試合

予選リーグ1試合

決勝トーナメント

Aリーグ	1	2	3	勝敗	順位
1 鳥取敬愛		3-0	3-0	2-0	1
2 米子松蔭	0-3		3-0	1-1	2
3 倉吉農業	0-3	0-3		0-2	3

Bリーグ	1	2	3	4	勝敗	順位
1 鳥取西		3-0	3-0	3-0	3-0	1
2 倉吉東	0-3		3-0	2-3	1-2	3
3 米子東	0-3	0-3		1-3	0-3	4
4 鳥取湖陵	0-3	3-2	3-1		2-1	2

Cリーグ	1	2	3	4	勝敗	順位
1 倉吉西		3-0	3-0	3-0	3-0	1
2 米子西	0-3		1-3	2-3	0-3	4
3 岩美	0-3	3-1		1-3	1-2	3
4 鳥取東	0-3	3-2	3-1		2-1	2

Dリーグ	1	2	3	4	勝敗	順位
1 倉吉北		3-1	3-0	3-0	3-0	1
2 八頭	1-3		3-1	3-0	2-1	2
3 鳥取商業	0-3	1-3		3-2	1-2	3
4 米子南	0-3	0-3	2-3		0-3	4

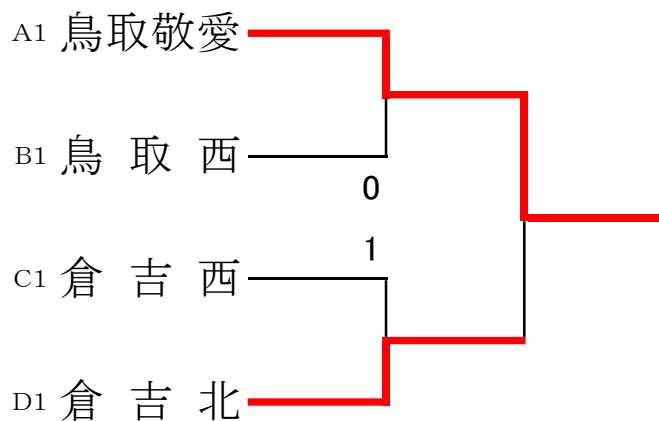

決勝 7 0 1

No. 1	高尾 嶋 蓮	3	11-7	1	No. 88	前田 陸 大
	深尾 侑 叶		8-11			西村 天 翔
	(鳥取敬愛)		11-5			(鳥取敬愛)
			13-11			

1	高尾 嶋 蓮	尾 隆 叶	深 雄 叶	尾 部 平	口 井 夕	井 田 奏	田 田 和	口 田 文	内 井 健	本 田 将	良 本 瑞	賀 田 愛	下 和	澤 家 亮	田 壮	吉 村 優	桑 廣 大	安 藤 晃	村 上 暁	田 中 友	中 澤 大	野 地 陽	佐 々 木 杏	谷 武 誠	松 森 椋	山 田 皓	長 見 旺	橋 坪 峯	岡 村 藤	池 山 本	清 今 水	平 野 水	新 上 田	中 石 野	宮 浦 本	中 羽 林	生 三 川	田 浦 鹿	森 竹 今	浪 山 花	松 富 本	杵 地 村	坂 井 口	大 西 手	加 仲 橋	高 松 浦	橋 本 沼	橋 田 中	田 村 竜	押 村 太	穴 植 健	峯 倉 秀	村 蒼 悠	本 緋 翔	水 井 智	野 水 駿	田 村 侑	野 谷 温	本 林 真	川 田 瑞	田 楓 貴	鹿 杏 正	中 大 隼	花 根 颯	本 岡 拓	村 頭 悠	口 手 凌	橋 浦 晴	藤 田 朔	田 垣 龍	本 沼 涼	中 村 知	村 竜 太郎	戸 月 隆	植 成 健	吾月 (米子松蔭)	大心 (八頭)	旭咲 (倉吉農業)	太步 (鳥取敬愛)	輝介 (倉吉東)	生輝 (鳥取西)	彦斗 (岩美)	央人 (米子高専)	喜涼 (鳥取東)	乃文 (倉吉北)	慈洋 (米子東)	丞冬 (米子)	馬平 (倉吉総産)	也大 (鳥取商業)	希以 (米子工業)	晟稀 (鳥取東)	生 (鳥取西)	佑野 (米子高専)	優太 (鳥取工業)	平暉 (倉吉東)	郎真 (米子西)	大成 (鳥取敬愛)	23	24	25	26	27	28	29	30	31	32	33	34	35	36	37	38	39	40	41	42	43	44
---	--------	-------	-------	-------	-------	-------	-------	-------	-------	-------	-------	-------	-----	-------	-----	-------	-------	-------	-------	-------	-------	-------	---------	-------	-------	-------	-------	-------	-------	-------	-------	-------	-------	-------	-------	-------	-------	-------	-------	-------	-------	-------	-------	-------	-------	-------	-------	-------	-------	-------	-------	-------	-------	-------	-------	-------	-------	-------	-------	-------	-------	-------	-------	-------	-------	-------	-------	-------	-------	-------	-------	-------	--------	-------	-------	-----------	---------	-----------	-----------	----------	----------	---------	-----------	----------	----------	----------	---------	-----------	-----------	-----------	----------	---------	-----------	-----------	----------	----------	-----------	----	----	----	----	----	----	----	----	----	----	----	----	----	----	----	----	----	----	----	----	----	----

準決勝 1 6 0 1

No. 1	高尾 嶋 蓮	3	11-1	1	No. 44	穴戸 隆 太
	深尾 侑 叶		11-5			植月 健 成
	(鳥取敬愛)		9-11			(鳥取敬愛)
			11-6			

45	田野	中村	和	翔生 (鳥取東)						磯新	上開	弘大	樹志 (米子松蔭)	67
46	永加	見藤	堪	太守 (米子工業)						山森	根田	永拓	嗣斗 (鳥取東)	68
47	澤古	田朋	遥	希都 (岩美)						神安	原道	脩璃	汰來 (鳥取西)	69
48	上竹	田田	竣	空紀 (米子松蔭)						黒入	瀨江	大輝	地夕 (倉吉西)	70
49	岡福	崎本	柊	斗未 (鳥取敬愛)						米田	村中	翔良	太平 (八頭)	71
50	森加	田川	晃	生太 (鳥取西)						三森	嶋下	裕晟	斗人 (鳥取工業)	72
51	池多	田賀	悠	希浩 (米子高専)						伊宮	佐田	太玲	郎汰 (鳥取東)	73
52	青竹	中木	創	蓮祐 (八頭)						加田	田中	慎太	郎次 (米子東)	74
53	齋西	村陸	響	世斗 (米子西)						乾西	垣幸	翔	人空 (鳥取敬愛)	75
54	城前	田内	杏	晴成 (倉吉農業)						河竹	原部	陸温	人人 (倉吉総産)	76
55	中山	日本	航	太翔 (倉吉北)						石仁	田宮	怜大	央詞 (米子高専)	77
56	加田	中藤	智	亮也 (米子東)						渡矢	邊田	悠幹	一郎 (倉吉東)	78
57	細岸	川田	真	志寿 (倉吉総産)						寺宇	谷川	亮力	太斗 (鳥取湖陵)	79
58	木大	下榎	拓	翔真 (鳥取東)						藤山	井田	俊昌	介幸 (米子東)	80
59	寺寺	坂坂	直	也輝 (鳥取工業)						新野	廣和	蒼	真依 (鳥取東)	81
60	安安	田谷	悠	雅葵 (米子松蔭)						種岡	子崎	理開	久飛 (米子松蔭)	82
61	竹西	内尾	文	朗平 (鳥取西)						湊小	山龍	叶健	青人 (岩美)	83
62	遠棚	藤田		颯倭 (倉吉東)						山三	本井	健	太龍 (米子工業)	84
63	木岸	原本	寬	太雅 (青翔開智)						濱三	田好	和翔	歩人 (鳥取商業)	85
64	西杵	村大	瑠	晴希 (米子)						阪田	本總	圭琉	祐碧 (倉吉農業)	86
65	田脇	畑田	智	己広 (鳥取商業)						島辻	田野	優功	大人 (米子高専)	87
66	近竹	本藤	伊	空織 (鳥取敬愛)						前西	田陸	天翔	大翔 (鳥取敬愛)	88

準決勝2 602

No. 66												No. 88							
近藤	伊	空										前田	陸	大					
竹本	伊	織	1	8-11	11-6	6-11	9-11	3				西村	天	翔					
	(鳥取敬愛)												(鳥取敬愛)						

○女子ダブルス(GD)

○第1日目(6/5) GD 101~308  
○第2日目(6/6) GD 401~601

決勝 601			
No. 1	宮脇心 田上小也夏	3	0
	(鳥取敬愛)		
	11 - 7		
	11 - 6		
	11 - 7		
No. 30	森田 真綾 樋谷 涼音		
	(鳥取敬愛)		

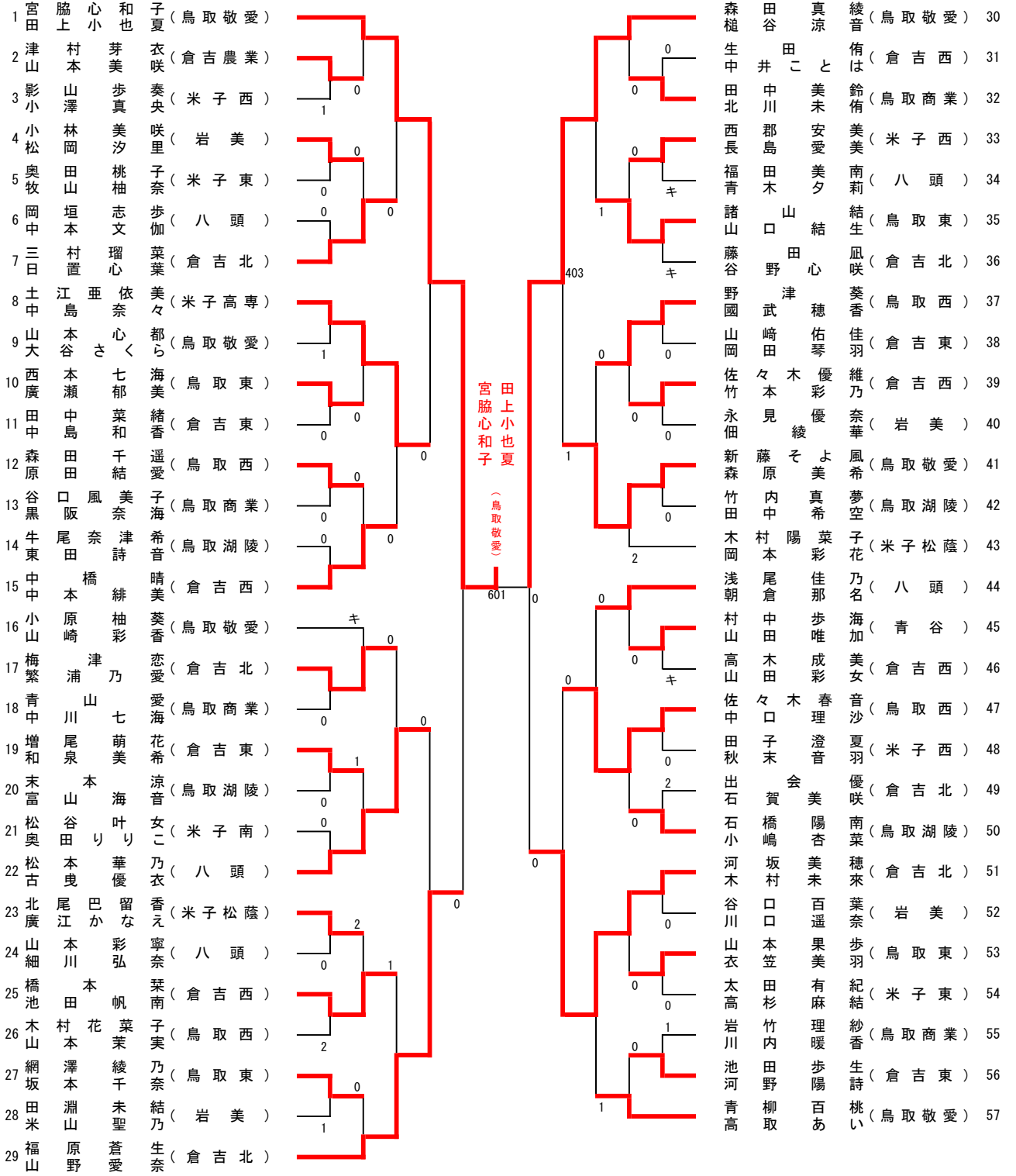

○男子シングルス その1 (B・S)

○第2日目(6/6) B・S 101~332  
○第3日目(6/8) B・S 401~801

決勝 801

No. 1	11 - 6 11 - 7 12 - 10	No. 140	
深尾 侑叶		0	西村 天翔
(鳥取敬愛)		3	(鳥取敬愛)

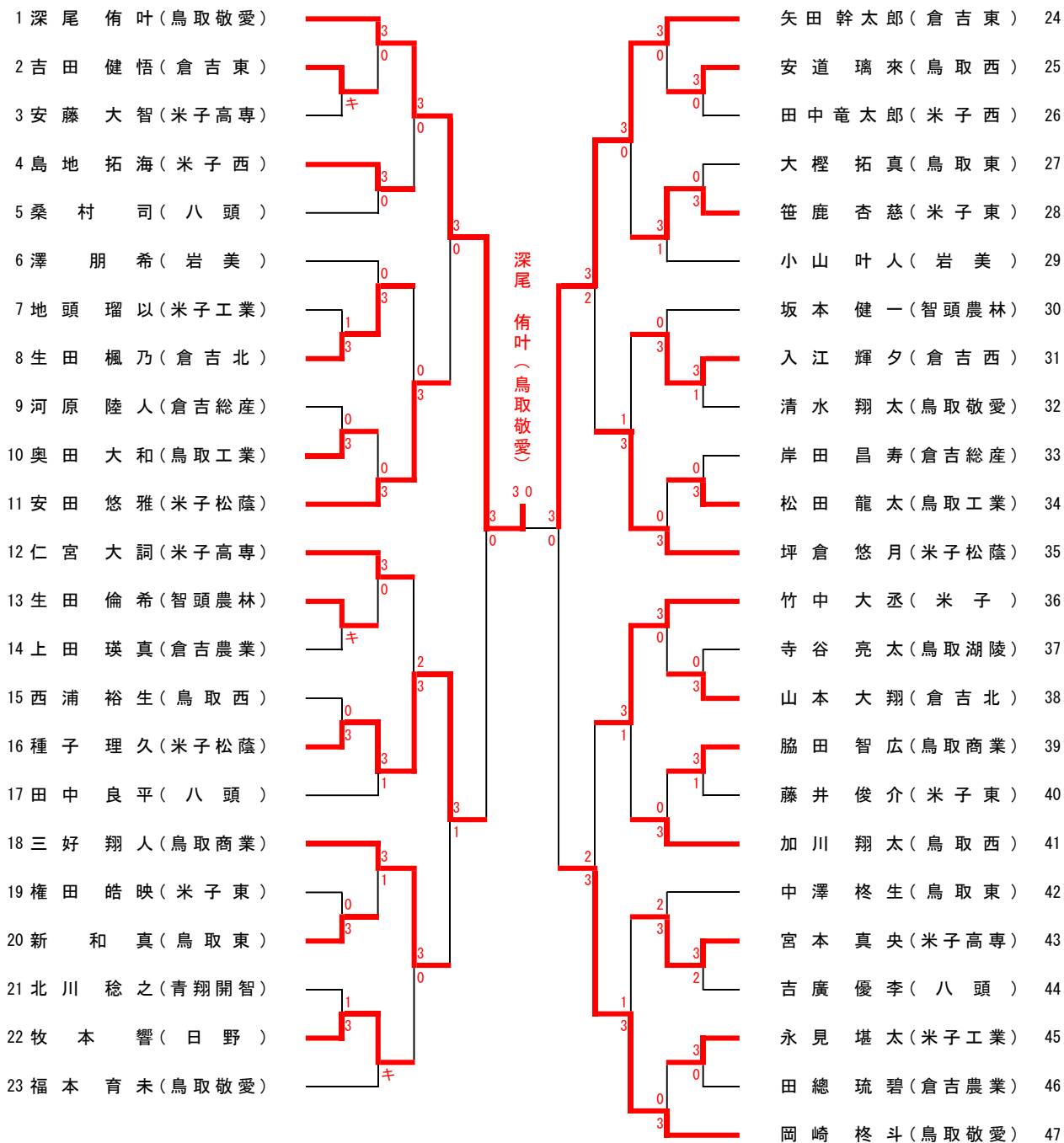

準決勝 1701

No. 1	11 - 6 11 - 7 4 - 11 3 - 11 11 - 5	No. 93	
深尾 侑叶		2	前田 陸大
(鳥取敬愛)		3	(鳥取敬愛)

○男子シングルス その2 (B・S)

○第2日目(6/6) B・S 101~332  
 ○第3日目(6/8) B・S 401~801

48 李 旻 達(鳥取敬愛)		米村 翔太(八頭)	71
49 押村 行真(米子西)		渡部 雄心(米子松蔭)	72
50 宮 田 凌(鳥取湖陵)		谷田 壺成(倉吉北)	73
51 平野 智輝(倉吉東)		今井 一步(鳥取敬愛)	74
52 山本 健太(米子工業)		坂井 佑(米子高専)	75
53 三嶋 裕斗(鳥取工業)		濱田 和歩(鳥取商業)	76
54 浦林 丈人(米子高専)		木下 昊(鳥取西)	77
55 野廣 蒼依(鳥取東)		杵村 大希(米子)	78
56 上 田 空(米子松蔭)		山口 未来(智頭農林)	79
57 山根 涼平(倉吉総産)		武良 瑞貴(米子工業)	80
58 鎌田 和希(鳥取西)		清水 駿介(倉吉東)	81
59 長見 旺芽(鳥取敬愛)		木原 寛太(青翔開智)	82
60 田中 風次(米子東)		竹田 竣紀(米子松蔭)	83
61 山本 愛大(倉吉西)		坂口 凌晟(鳥取東)	84
62 竹内 丈一郎(鳥取西)		森田 壮真(倉吉東)	85
63 脇田 晃史(米子高専)		池本 旭(倉吉農業)	86
64 谷口 蓮(鳥取商業)		大藪 斗馬(鳥取工業)	87
65 青木 蓮(八頭)		大西 飛翔(青谷)	88
66 西村 晴(米子)		山田 明史(岩美)	89
67 岡崎 冬柳(倉吉農業)		杵村 悠希(米子工業)	90
68 石谷 健斗(岩美)	山田 昌幸(米子東)	91	
69 木下 拓翔(鳥取東)	向井 一希(倉吉総産)	92	
70 橋 崙 秀吾(米子松蔭)	前田 陸大(鳥取敬愛)	93	

○男子シングルス その3 (B・S)

○第2日目(6/6) B・S 101~332  
○第3日目(6/8) B・S 401~801

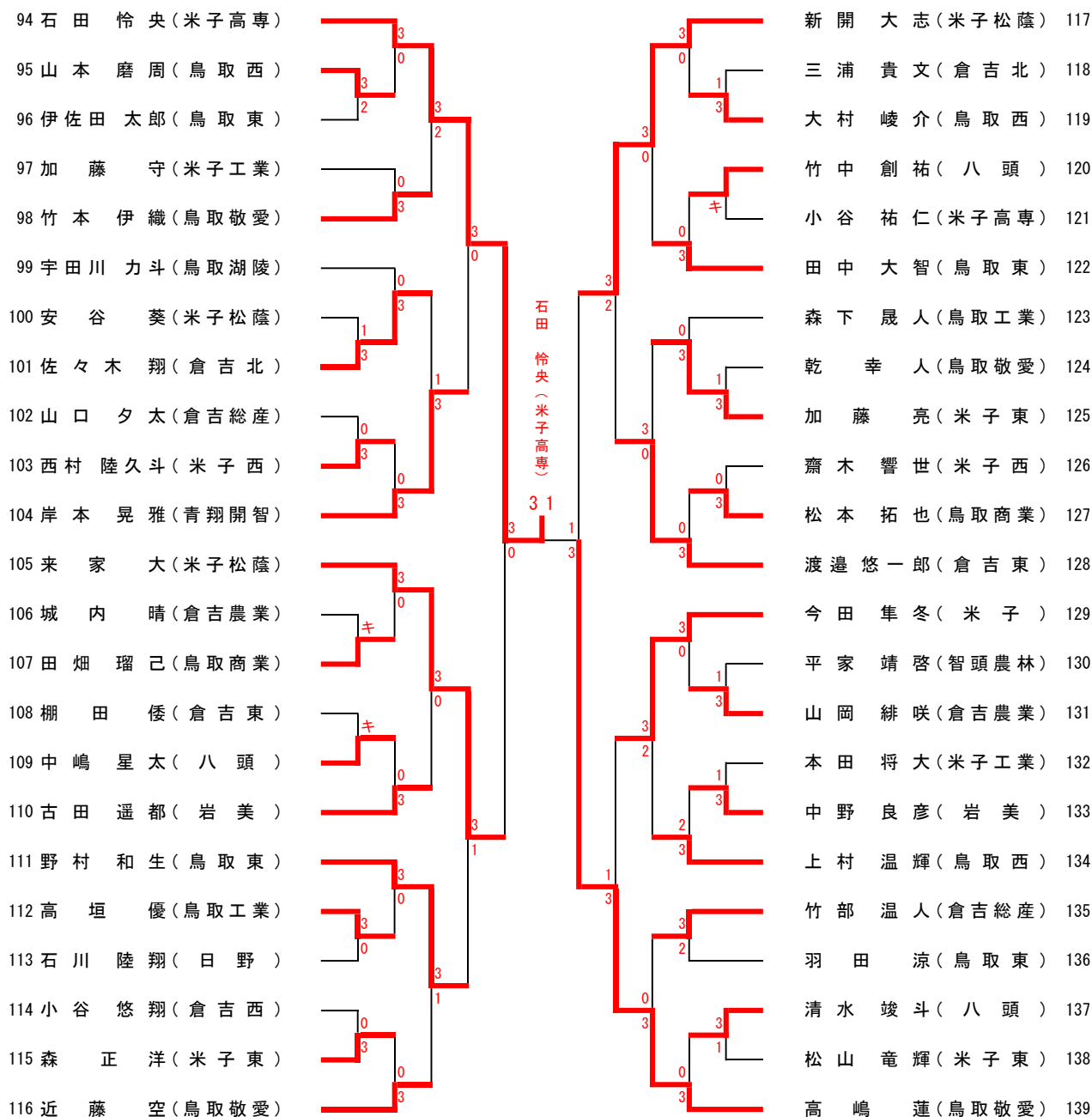

準決勝2 702

No. 94	<table border="1" style="border-collapse: collapse; width: 80px; height: 80px;"> <tr><td style="text-align: center;">11 - 13</td></tr> <tr><td style="text-align: center;">8 - 11</td></tr> <tr><td style="text-align: center;">11 - 6</td></tr> <tr><td style="text-align: center;">8 - 11</td></tr> </table>	11 - 13	8 - 11	11 - 6	8 - 11	No. 140
11 - 13						
8 - 11						
11 - 6						
8 - 11						
石田 怜央 (米子高専)	1	3	西村 天翔 (鳥取敬愛)			



○男子シングルス その4 (B・S)

○第2日目(6/6) B・S 101~332  
 ○第3日目(6/8) B・S 401~801

140 西村 天翔(鳥取敬愛)		田中 翔(鳥取東)	164
141 船越 真翔(米子)		杉本 駿太(倉吉農業)	165
142 橋本 涼平(倉吉東)		西垣 翔空(鳥取敬愛)	166
143 植田 和也(鳥取東)		富岡 昂大(鳥取商業)	167
144 仲田 朔野(米子高専)		加田 慎太郎(米子東)	168
145 阪本 圭祐(倉吉農業)		平井 奏多(岩美)	169
146 藪田 政哉(鳥取商業)		大橋 侑生(鳥取西)	170
147 中橋 海翔(米子工業)		池内 丈人(鳥取湖陵)	171
148 岡村 蒼大(八頭)		加藤 佑(米子高専)	172
149 細川 真志(倉吉総産)		米川 聖也(米子工業)	173
150 村上 友春(青翔開智)		黒瀬 大地(倉吉西)	174
151 磯上 弘樹(米子松蔭)		小澤 亮太(米子松蔭)	175
152 森田 晃生(鳥取西)		矢野 陽也(米子西)	176
153 山下 広雅(八頭)		國武 誠史(鳥取工業)	177
154 田中 智也(米子東)		中口 航太(倉吉北)	178
155 岡崎 開飛(米子松蔭)		遠藤 颯(倉吉東)	179
156 石賀 駿(倉吉西)		後藤 琉心(八頭)	180
157 湊 龍青(岩美)		村上 暁弘(青翔開智)	181
158 山根 志勇(智頭農林)		三浦 泰斗(境総)	182
159 中川 瑞喜(鳥取東)		新田 侑生(鳥取西)	183
160 三井 龍(米子工業)	水口 敦心(倉吉総産)	184	
161 松森 柊翔(鳥取工業)	長尾 隆平(米子松蔭)	185	
162 山本 健斗(米子高専)	宍戸 隆太(鳥取敬愛)	186	
163 植月 健成(鳥取敬愛)			

○女子シングルス その1 (G・S)

1 田上小也夏(鳥取敬愛)			土江亜依美(米子高専) 34
2 長谷川ゆい(米子高専)			田淵未結(岩美) 35
3 中井ことは(倉吉西)			加藤優亜(鳥取敬愛) 36
4 山口結生(鳥取東)			津村芽衣(倉吉農業) 37
5 高杉麻結(米子東)			網澤綾乃(鳥取東) 38
6 福田美南(八頭)			長島愛美(米子西) 39
7 増尾萌花(倉吉東)			日置心葉(倉吉北) 40
8 繁浦乃愛(倉吉北)			森田千遥(鳥取西) 41
9 富山海音(鳥取湖陵)			山野愛奈(倉吉北) 42
10 村中千紘(鳥取西)			山田稜子(鳥取商業) 43
11 廣江かなえ(米子松蔭)			田中希空(鳥取湖陵) 44
12 宇田川陽向(岩美)			山根妃奈乃(鳥取城北) 45
13 中本緋美(倉吉西)			松本華乃(八頭) 46
14 西尾柚月(青翔開智)			高木成美(倉吉西) 47
15 藤田凪(倉吉北)			岡田琴羽(倉吉東) 48
16 中優綺(鳥取商業)			新藤そよ風(鳥取敬愛) 49
17 高取あい(鳥取敬愛)			佐々木春音(鳥取西) 50
18 槌谷涼音(鳥取敬愛)			山本心都(鳥取敬愛) 51
19 足立彩笑(米子東)			山本美咲(倉吉農業) 52
20 谷口百葉(岩美)			古曳優衣(八頭) 53
21 中江梨乃(倉吉農業)			佃綾華(岩美) 54
22 前田ありさ(鳥取商業)			太田有紀(米子東) 55
23 末本涼(鳥取湖陵)			北尾巴留香(米子松蔭) 56
24 西本七海(鳥取東)			木村未來(倉吉北) 57
25 竹本彩乃(倉吉西)			山田彩女(倉吉西) 58
26 村中歩海(青谷)			管原彩華(鳥取東) 59
27 田中菜緒(倉吉東)			大森菜々美(鳥取西) 60
28 奥田りりこ(米子南)			田子澄夏(米子西) 61
29 原田結愛(鳥取西)			青山愛(鳥取商業) 62
30 西郡安美(米子西)			小嶋杏菜(鳥取湖陵) 63
31 岡垣志歩(八頭)			河野陽詩(倉吉東) 64
32 小山華凜(鳥取商業)			小原柚葵(鳥取敬愛) 65
33 福原蒼生(倉吉北)			

○女子シングルス その2 (G・S)

○第2日目(6/6) G・S 101~332  
 ○第3日目(6/8) G・S 401~801

66 宮脇 心和子(鳥取敬愛)		野津 葵(鳥取西) 98
67 梅津 花(倉吉北)		池田 歩生(倉吉東) 99
68 黒阪 奈海(鳥取商業)		永見 優奈(岩美) 100
69 木村 花菜子(鳥取西)		杉本 怜愛(鳥取商業) 101
70 山本 瑞綺(智頭農林)		山本 果歩(鳥取東) 102
71 池田 帆南(倉吉西)		足立 楓(日野) 103
72 青木 夕莉(八頭)		梅津 恋(倉吉北) 104
73 中島 奈々(米子高専)		山崎 彩香(鳥取敬愛) 105
74 國武 穂香(鳥取西)		木村 陽菜子(米子松蔭) 106
75 山崎 佑佳(倉吉東)		竹内 真夢(鳥取湖陵) 107
76 坂本 千奈(鳥取東)		出会 優(倉吉北) 108
77 松谷 叶女(米子南)		浅尾 佳乃(八頭) 109
78 小林 美咲(岩美)		佐々木 優維(倉吉西) 110
79 影山 歩奏(米子西)		田中 美鈴(鳥取商業) 111
80 牛尾 奈津希(鳥取湖陵)		小澤 真央(米子西) 112
81 谷野 心咲(倉吉北)		青柳 百桃(鳥取敬愛) 113
82 森原 美希(鳥取敬愛)		河坂 美穂(倉吉北) 114
83 城内 爽良(倉吉農業)		谷本 菜那子(鳥取城北) 115
84 三村 瑠菜(倉吉北)		中本文 伽(八頭) 116
85 松岡 汐里(岩美)		秋末 音羽(米子西) 117
86 谷口 風美子(鳥取商業)		石橋 陽南(鳥取湖陵) 118
87 奥田 桃子(米子東)		橋本 栞(倉吉西) 119
88 中島 和香(倉吉東)		牧山 柚奈(米子東) 120
89 朝倉 那名(八頭)		中口 理沙(鳥取西) 121
90 大谷 さくら(鳥取敬愛)		中川 七海(鳥取商業) 122
91 山田 唯加(青谷)		和泉 美希(倉吉東) 123
92 石賀 美咲(倉吉北)		廣瀬 郁美(鳥取東) 124
93 山本 茉実(鳥取西)		小島 莉子(倉吉農業) 125
94 諸山 結(鳥取東)		川口 遥奈(岩美) 126
95 岡本 彩花(米子松蔭)		生田 侑(倉吉西) 127
96 東田 詩音(鳥取湖陵)	山浦 菜緒(米子南) 128	
97 中橋 晴(倉吉西)	森田 結子(鳥取西) 129	
	森田 真綾(鳥取敬愛) 130	