

# 男子シングルス (BS) No. 1

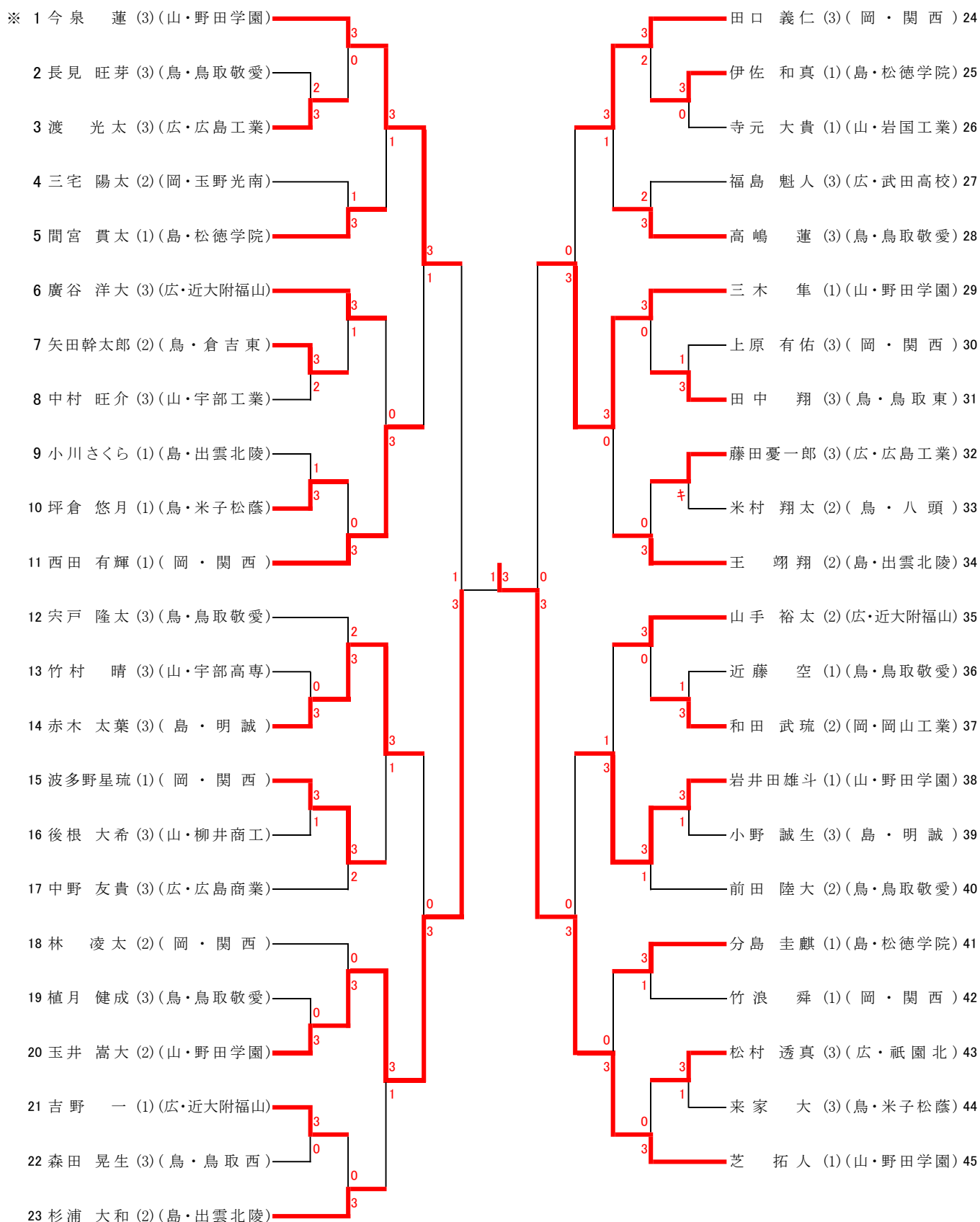

令和元年度ランキング【男子シングルス】◎印 全国ランク ※印 中国ランク による推薦出場

1 宮川 昌大 (3) (山口・野田学園)	5 国田 広也 (3) (岡山・関西)
2 松田 歩真 (2) (山口・野田学園)	6 津村 優斗 (3) (鳥取・鳥取敬愛)
※ 3 今泉 蓮 (1) (山口・野田学園)	※ 7 原田 哲多 (1) (島根・出雲北陵)
※ 4 加藤 翔 (1) (山口・野田学園)	8 内田 柊平 (2) (山口・野田学園)

## 男子シングルス (BS) No. 2

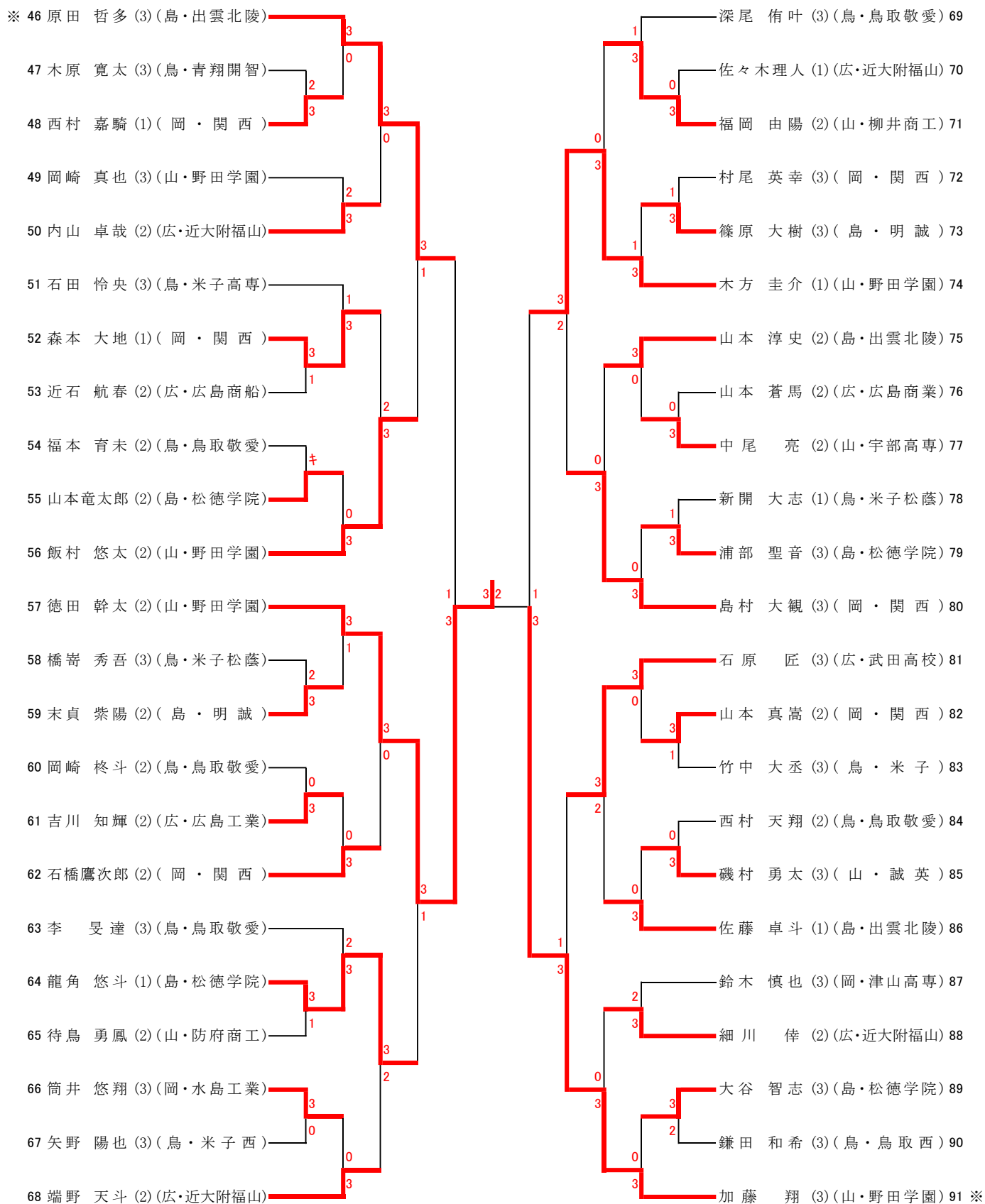

### 決勝戦 (701)

No.45

芝 拓人 (1)  
(山・野田学園)

3

11  
9  
11  
11

—  
—  
—  
—

8  
11  
6  
9

1

No.57

徳田 幹太 (2)  
(山・野田学園)

# 女子シングルス(GS) No.1

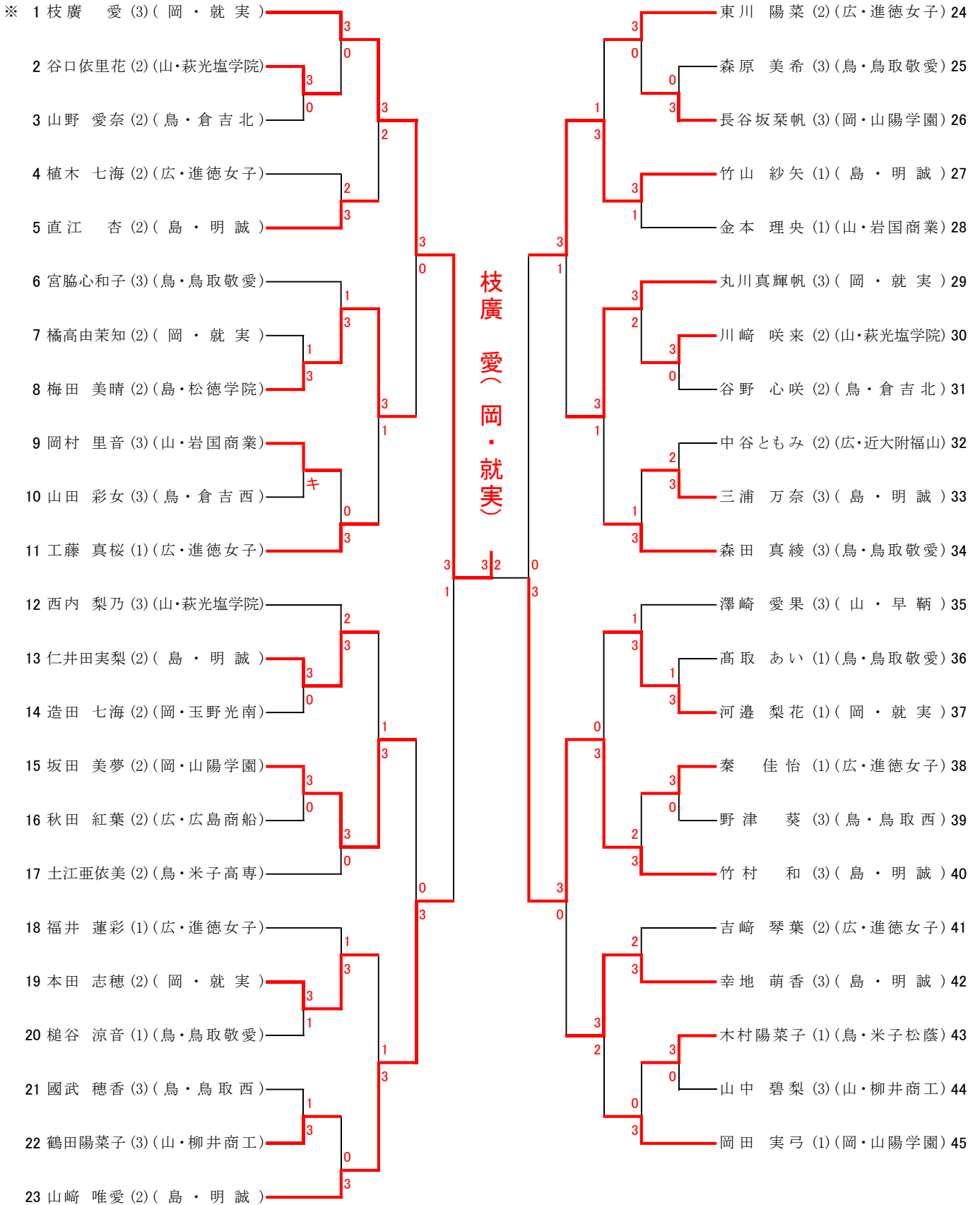

## 令和元年度ランキング【女子シングルス】※印 中国ランクによる推薦出場

- |                         |                        |
|-------------------------|------------------------|
| 1 原田 季佳 (3) (岡山・山陽女子)   | 5 泉田 朱音 (3) (広島・進徳女子)  |
| ※ 2 枝廣 愛 (1) (岡山・就実)    | 6 徳田 明梨 (2) (山口・萩光塩学院) |
| ※ 3 立川 朋佳 (1) (広島・進徳女子) | 7 郡山 七海 (3) (鳥根・明誠)    |
| 4 山形あすか (3) (岡山・山陽女子)   | 8 河野 凧紗 (3) (鳥根・明誠)    |

## 女子シングルス(GS) No.2

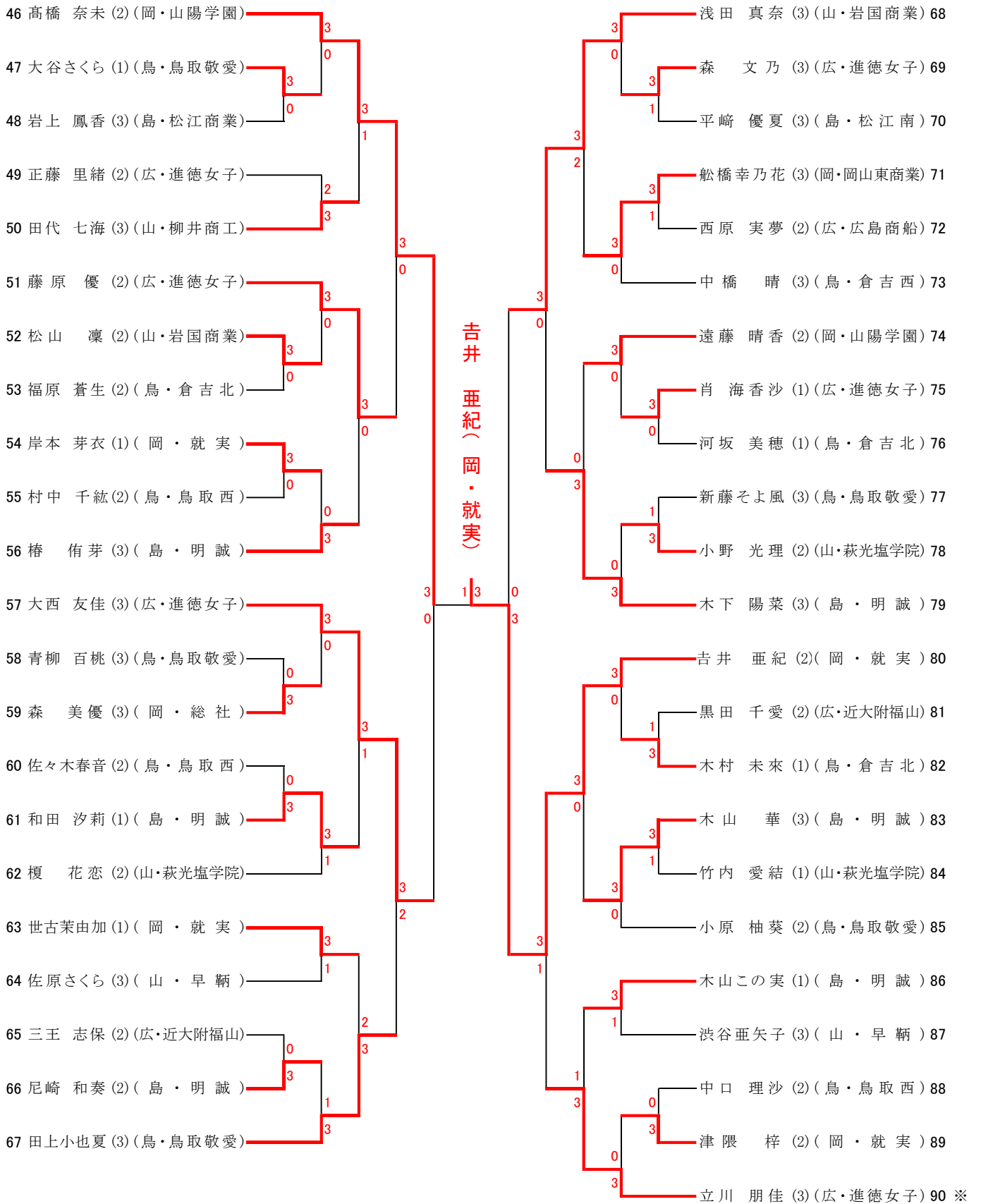

決勝戦(701)

No. 11

枝廣 愛

( 岡 ・ 就実 )

3

11  
11  
11

-  
-  
-  
-

5  
9  
5

0

No. 80

吉井 亜紀

( 岡 ・ 就実 )

